



|       |   |   |   |
|-------|---|---|---|
| ↓     | Modell  | <b>HSM50ULTRA-EH</b>  |   |
|       |   |   |  |
|       | Steuerung :                                   |  |   |
| ↕     | Äußere Abmessungen (Breite-Tiefe-Höhe) *offen | mm  | 721 - 836 - 1565(*2080)   |
|       | Verpackungsmaße (BxTxH)                       | mm  | 870x760x1540  |
|       | Bruttogewicht                                 | kg  | 120   |
|       | Nettogewicht                                  | kg  | 110   |
|       | Volumen                                       | m3  | 1,02  |
| □     | Korbgröße                                     | mm  | 500 x 500   |
|       | Maximale Türöffnung                           | mm  | 465   |
|       | Maximal nutzbare Höhe                         | mm  | 440   |
|       | Gehäusekonstruktion                           |   | doppelwandig  |
|       | Tür/Haubenkonstruktion                        |   | doppelwandig  |
| ↓     | Tankkonstruktion                              |   | tiefgezogen   |
|       | Tankvolumen                                   | Liter   | 22  |
|       | Tankheizung                                   | W   | 2.500   |
|       | Tankflächensieb                               |   | edelstahl   |
| ⚙️    | Waschpumpentyp                                |   | doppelflutig  |
|       | Waschpumpenleistung                           | W   | 700   |
|       | Waschtemperatur                               | °C  | 60 (45-->72)  |
| ↓     | Boilertyp                                     |   | drucklos  |
|       | Boilervolumen                                 | Liter   | 12  |
|       | Rückflussverhinderer                          |   | freier Auslauf  |
|       | Boilerheizung                                 | W   | 7.000   |
| ⚙️    | Nachspülpumpe                                 |   | ja  |
|       | Nachspülpumpenleistung                        | W   | 200   |
|       | Nachspültemperatur                            | °C  | 80 (60-->88)  |
|       | Wasserverbrauch der Nachspülung               | Liter /Korb   | 1,6   |
|       | Optimaler externer Wasserdruck                | bar   | 1,5 - 4   |
| ⚙️    | Ablaufsystem                                  |   | Teilentleerung  |
|       | Ablauffilter                                  |   | dreifach filterung  |
|       | Ablaufpumpe                                   |   | Standardmäßig eingebaut   |
| ▶     | Klarspülmitteldosierer                        |   | ja  |
|       | Reinigerdosierer                              |   | ja  |
|       | Sauglanzen                                    | N°2   | ja  |
|       | Enthärter ( Kontinuierlicher Typ )            |   | ja  |
| ⚙️/⚙️ | Zyklusdauer                                   | Sekunden  | 60 - 90 - 180   |
|       | Sonder-Zyklen                                 | programme   | n° 8  |
|       | Selbstreinigungszyklus                        |   | ja  |
| ⚡     | Gesamtanschlußwert                            | W   | 10.200  |
|       | Stromanschluß                                 | V - ph - Hz   | 400V - 3N - 50Hz  |
|       | Absicherung                                   | A   | 16  |
| ▶     | Tellerkorb                                    | N° 1  | 780072  |
|       | Gläserkorb                                    | N° 1  | 780135  |
|       | Besteckköcher                                 | N° 1  | 780139  |
|       | Anschlusskabel                                |   | ja  |
|       | Ablaufschlauch                                |   | ja  |
|       | Zulaufschlauch                                |   | ja  |

|   |  |              |
|---|--|--------------|
| A |  | ∅ 32 mm      |
| B |  | G 3/4"       |
| C |  | Power supply |



\* LUCE UTILE PER CESTELLO  
 USEFUL SPACE FOR BASKET  
 LUMIERE UTILE POUR PANIER  
 NUTZBARE OFFENUNG FÜR KORBE  
 ABERTURA UTILI PARA CESTO

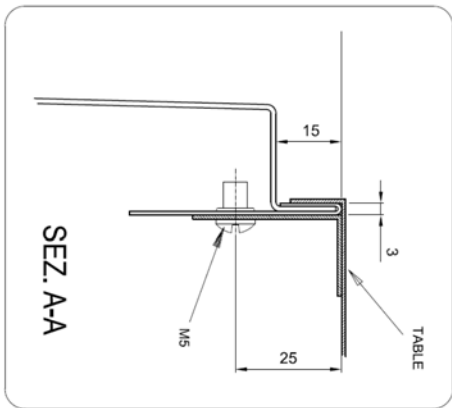
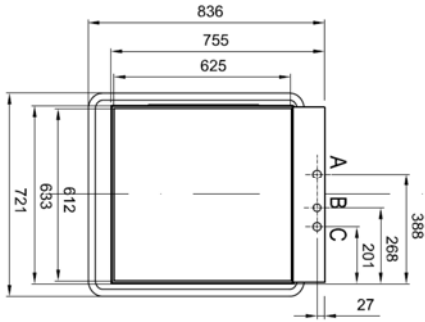
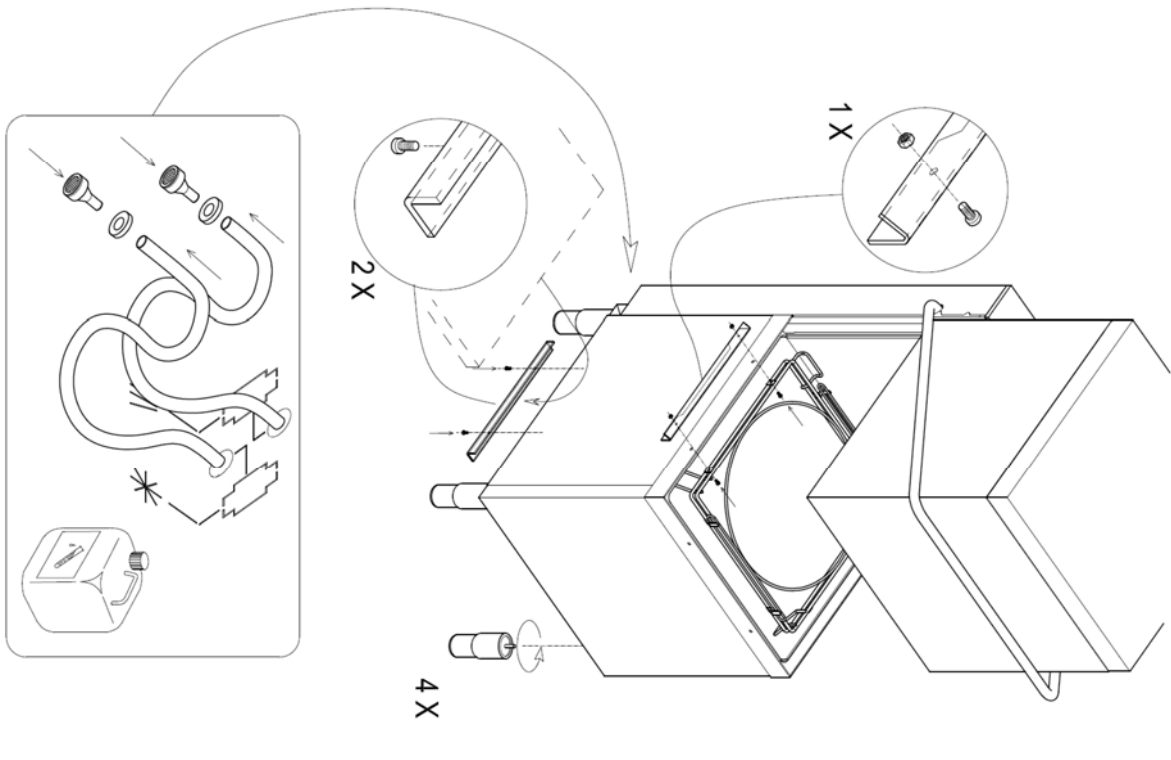
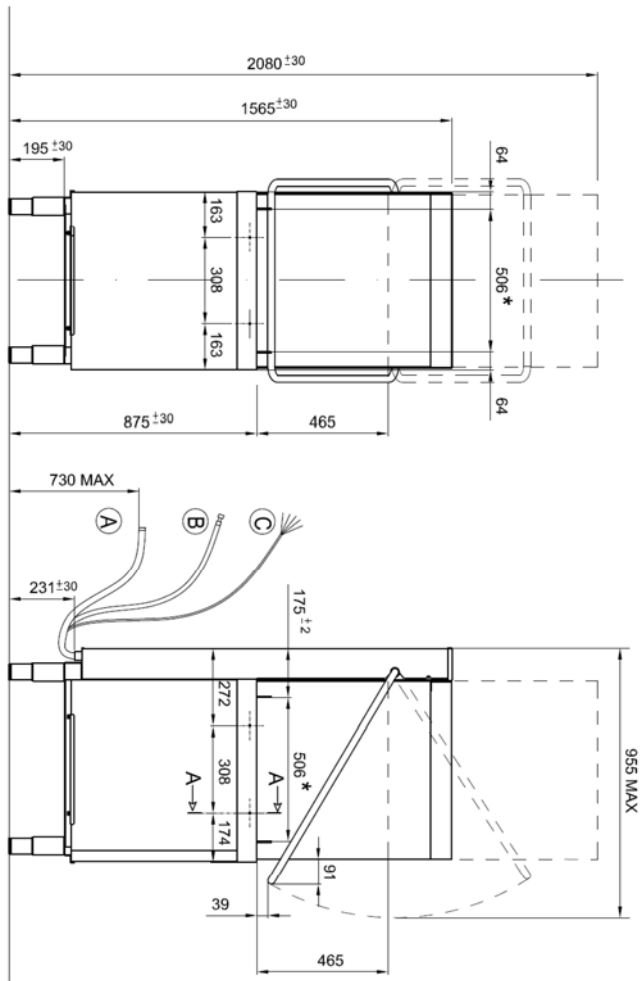

Designed by: M.PUCCI Date: 03.12.2013  
**Installation layout** Hood type with drain pump  
 Code: 73991 01  
 Rev.: